



0800 777 7833

administracion@steeltiger.com

www.steeltiger.com



¡HABLÁ CON NOSOTROS!



¡VISITANOS!

Dirección: (Planta Industrial) Patricias

Mendocinas 1070 Ruta 8 Km. 604

Localidad/País: X5800CDL Río cuarto,

Córdoba - Argentina.



ATENCIÓN AL PÚBLICO

Horarios de atención: 8:00 a 17:30 hs

(Lunes a Viernes).



Las marcas y modelos utilizados son a modo ilustrativo en este documento: las mismas son propiedad de sus respectivos titulares legítimos.



ACCESORIOS SUGERIDOS



17/19

HERRAMIENTAS
NECESARIAS

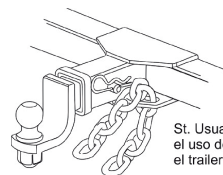
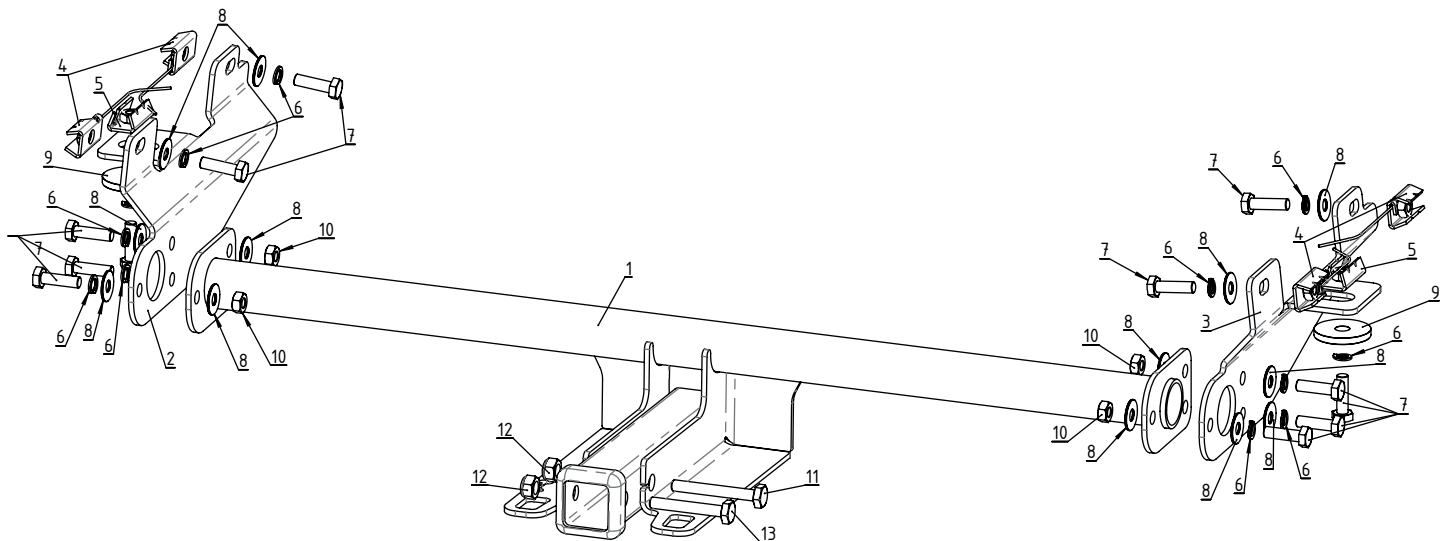

St. Usuario: es obligatorio el uso de cadenas, uniendo el trailer al enganche.

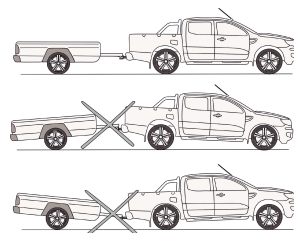

INSTRUCCIONES DE MONTAJE

- 1.- Introducir 2 placas de anclaje con alambre (**pieza 4**), por lado, a través de los agujeros ubicados en la cara inferior del chasis, posicionar las placas laterales (**piezas 2 y 3**) en la cara interior del mismo, mediante los tornillos y arandelas (**piezas 6,7 y 8**), sin ajustarlas completamente.
- 2.- Introducir 1 placa de anclaje sin alambre (**pieza 5**) por lado, a través del agujero del chasis y de las placas laterales (**piezas 2 y 3**), para completar el anclaje de las mismas mediante tornillo, suplemento y arandela (**piezas 6,7 y 9**), sin ajustarlas completamente.
- 3.- Colocar el travesaño (**pieza 1**), y sujetarlo completamente a las placas laterales con los tornillos, arandelas y tuercas suministradas (**piezas 6,7,8 y 10**).
- 4.- Ajustar completamente las placas laterales (**piezas 2 y 3**).

Valores de apriete de tornillos

Unidades	M4	M6	M8	M10	M12	M14
Kg.m	0,3	1	2,5	5,1	8,7	14
Coeficiente de fricción: $\mu=0,14$						

Kit de bulones y accesorios

Cód.	Componente	Cant.
1	Travesaño	1
2	Placa Lateral	1
3	Placa Lateral	1
4	Tuerca anclada M10 P1.5 c/alambre	4
5	Tuerca anclada M10 P1.5	2
6	Arandela Grower M10	12
7	Torn. Cab. Hex. Zinc. M10 P1.5 X 35mm	12
8	Arand. Plana Zinc. M10	16
9	Suplemento D	2
10	Tuerca Común Zinc. M10 P1.5	6
11	Torn. Cab. Hex. Zinc. M12 P1.75 X 80mm	1
12	Tuerca Autofrenante M12 P1.75	2
13	Torn. Cab. Hex. Zinc. M12 P1.75 X 70mm	1